

cannondale

Montageanleitung (DE)

Cannondale Laufradsensor

Spezifikationen

Bestimmungsgemäße Verwendung	Nur für Fahrräder
Teilenummer	CP1500U10OS - Cannondale Laufradsensor CP1400U10OS - Montageadapter für Laufradsensor
Kompatibilität	Siehe Seite 3. Einige Laufräder sind mit dem Cannondale Laufradsensor nicht kompatibel. Fragen zur Kompatibilität beantwortet Ihnen Ihr Cannondale-Händler.
Batterietyp	Vom Benutzer austauschbar CR2032, 3V
Batterielaufzeit	Approximately 12 mo. at 1 hr./day
Betriebstemperaturbereich	-20° bis 60°C
Funkfrequenz/-protokoll	2,4 GHz bei 0 dBm Nennrauschen
Wasserschutz	1 ATM*
* Dieses Gerät hält Druck bis zu einer äquivalenten Wassertiefe von 10 m stand. Weitere Informationen finden Sie auf www.garmin.com/waterrating .	

Beachten Sie diese Befestigungspunkte für den Sensor

- Der Laufradsensor verwendet ein zweiteiliges Montageadaptersystem zur Befestigung an verschiedenen Naben-/Laufradtypen.
Siehe Seite 3 Kompatibilität des Montageadapters. Die Kennungen des Adapters sind in die Gummi-Adapterhalterung und die Adapterklemme eingegossen.
- Die Nutzung nicht angegebener Adapterkombinationen kann zu Schäden am Laufradsensor und/oder am Laufrad sowie der Verschiebung des Laufradsensors führen.
- Der Sensor muss senkrecht an der Innenseite der Speichen gegenüber der Antriebsseite am Vorderrad befestigt werden und Kontakt mit zwei Speichen haben. Allerdings kann der Sensor beim Fahren auf einem Rollentrainer auf der Nichtantriebsseite des Hinterrads befestigt werden (0A-Adapter benutzen). Dabei kann der Sensor leicht kippen, was die Funktion jedoch nicht beeinträchtigt. Die Befestigung des Sensors in einer anderen Ausrichtung wird zu weniger präzisen Messwerten hinsichtlich Geschwindigkeit und Entfernung führen.
- Positionieren Sie den Laufradsensor so nah an der Laufradachse wie möglich, wobei die gekrümmte Unterseite am Radius der Nabe ausgerichtet werden sollte.

Siehe KORREKT, NICHT KORREKT.

Benötigte Werkzeuge:

Schutzbrille, Arbeitshandschuhe, Inbusschlüssel: 2 mm, Drehmomentschlüssel

Teilbezeichnungen

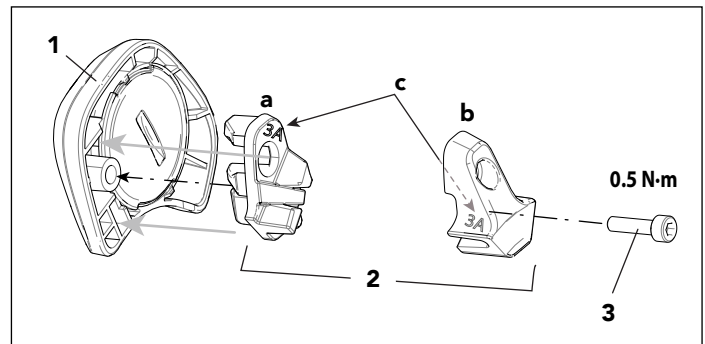

1. Laufradsensor
2. Montageadapter
3. Adapterschraube

- a. Adapterhalterung
- b. Adapterklemme
- c. Adapterkennung

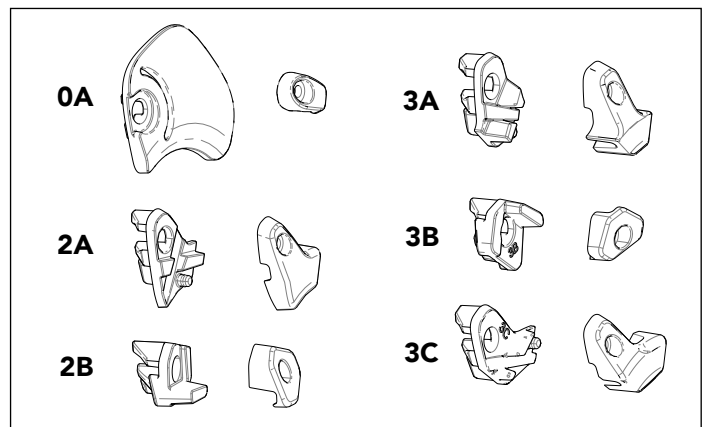

Wichtige Warnhinweise

⚠️ WARNUNG

Zusätzlich zu diesen Anweisungen: You Zusätzlich zu diesen Anweisungen: Außerdem müssen Sie den Leitfaden „Wichtige Sicherheits- und Produkthinweise von Garmin“ im Karton lesen. Dieser enthält Warnhinweise und Informationen zum Produkt.

Bestimmungsgemäße Verwendung Nur für Fahrräder: Eine nichtbestimmungsgemäße Verwendung dieses Produkts ist gefährlich.

Kompatibilität: Befolgen Sie die Anweisungen zur Befestigung des Geräts an kompatiblen Laufradnaben. Modifizieren Sie den Sensor oder das Laufrad auf keinen Fall und in keiner Weise. Wenn Sie auf ein Problem stoßen, bitten Sie Ihren autorisierten Cannondale-Händler um Hilfe.

Inspektion vor der Fahrt: Vor jeder Fahrt auf Ihrem Rad sollten Sie: Prüfen, ob das Zubehör sicher befestigt und in gutem Zustand ist. Das Zubehör sofort entfernen und/oder ersetzen, wenn es beschädigt wird.

Reinigung: Verwenden Sie zur Reinigung des Zubehörs niemals Lösungsmittel, Sprüh-/Kriechöl oder chemische Sprühreiniger. Verwenden Sie keine Druckreiniger.

Sicht- und Handschutz: Tragen Sie eine Schutzbrille. Bremscheiben und Laufradflächen können die Hände verletzen.

Erstickungsgefahr: Bewahren Sie Batterien und Kleinteile außerhalb der Reichweite von Kleinkindern und Babys auf. Entsorgen Sie die Batterien ordnungsgemäß.

SIE KÖNNEN SICH SCHWER VERLETZEN, GELÄHMT ODER TÖDLICH VERLETZT WERDEN, WENN SIE DIESE WARNUNGEN MISSACHTEN.

EINBAU

1. Stecken Sie die Adapterhalterung in das Laufradsensorgehäuse ein.
2. Positionieren Sie die Speichenklemme am Laufrad wie in Kompatibilität des Montageadapters angegeben. Seite 3.
3. Platzieren Sie den Laufradsensor auf der Innenseite der Speichen und richten Sie das Schraubloch der Montageklemme am Schraubloch des Laufradsensors aus. Drücken Sie die beiden Teile zusammen und halten Sie sie fest.
4. Ziehen Sie die Adapterschraube mit einem 2-mm-Inbusschlüssel auf 0,5 Nm an und halten Sie den Laufradsensor dabei fest, um ein Verdrehen zu verhindern.

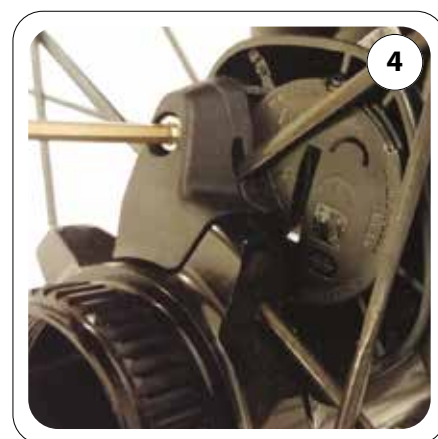
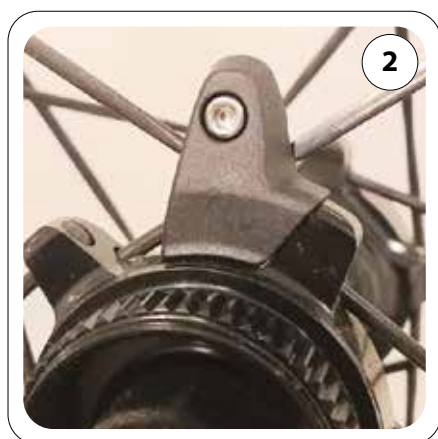

KORREKT



Befestigen Sie den Sensor auf der Nichtantriebsseite.



Positionieren Sie den Sensor möglichst nah an der Nabe.

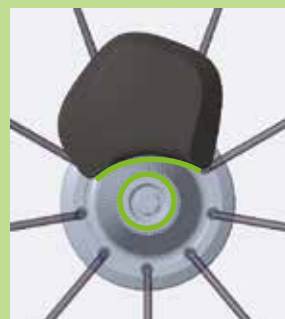

Richten Sie die Bodenplatte möglichst am Achsenradius aus.

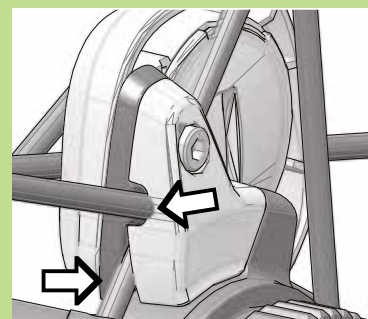

Achten Sie darauf, dass der Adapter fest auf den Speichen sitzt.

NICHT KORREKT



Befestigen Sie den Sensor nicht auf der Antriebsseite.



Befestigen Sie den Sensor nicht zu weit von der Nabenachse.



Befestigen Sie den Sensor nicht an der anderen Nabenachse.

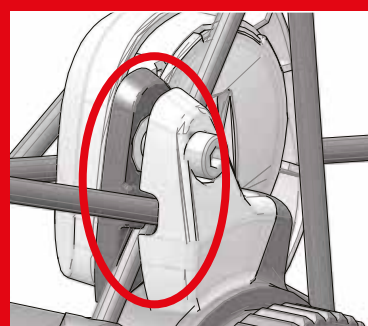

Die Klemmenteile aus Kunststoff und Gummi müssen sich komplett schließen. Das ist falsch.

Kompatibilität des Montageadapters

Adapter	Verwendung	Foto 1	Foto 2
0A	<p>Für unten nicht aufgeführte Laufräder. Muss an einer innenliegenden Speiche befestigt werden, wobei das Sensorgehäuse Kontakt zu einer zweiten innenliegenden Speiche hat.</p> <p>HINWEIS: Kann verwendet werden, um den Laufradsensor an einem Hinterrad zu befestigen, wenn Sie auf einem Rolltrainer fahren.</p> <p>HINWEIS: Hat keine Adapterkennungen. Die einzige Adapterhalterung, die aus Kunststoff (nicht aus Gummi) besteht. Die 0A-Speichenklemme ist die kleinste Klemme im Sortiment.</p> <p>HINWEIS: Bei Kombinationen gerade eingespeichter Naben und Laufrädern, die nicht aufgeführt sind, verwenden Sie das Kit 0A, falls die Montageadapter 2B oder 3B nicht funktionieren.</p>		
2A	Nur HollowGram KNØT-Naben		
2B	<p>Doppelt hinterzogene Einspeichungen mit jeweils letzter Speiche auf der INNENSEITE vom Flansch</p> <p>HINWEIS: Wenn die Speichenklemme nicht auf die Speichenwinkel passt, nutzen Sie den Montageadapter 0A</p>		
3A	HollowGram 35-Naben, gerade eingespeicht		
3B	<p>Dreifach hinterzogene Einspeichungen mit jeweils letzter Speiche auf der INNENSEITE vom Flansch</p> <p>HINWEIS: Wenn die Speichenklemme nicht zwischen Speichenkreuzung und Nabenflansch passt, nutzen Sie den Montageadapter 0A</p>		
3C	Gerade eingespeichte Lefty 60-Naben		

Batteriewechsel

Siehe außerdem „Wichtige Sicherheits- und Produktinformationen von Garmin“.

Zur Überprüfung des Batterie-Ladezustands drehen Sie das Laufrad zwei volle Umdrehungen. Wenn die LED (a) am Laufradsensorgehäuse rot blinkt, ist die Batterie fast entladen.



**VERRIEGELT
bei folgender
Ausrichtung**

1. Bauen Sie den Laufradsensor mit einem 2-mm-Inbusschlüssel vom Laufrad ab.
2. Stecken Sie eine Münze in den Schlitz der Abdeckung (b) und drehen Sie diese gegen den Uhrzeigersinn, bis der Strich auf der Abdeckung (c) in einer Linie mit dem Entriegelungssymbol (d) liegt und sich die Abdeckung öffnet.
Drücken Sie die Abdeckung gegebenenfalls mit einem kleinen Schlitzschraubendreher heraus. **Gehen Sie dabei behutsam vor, um Schäden an der Abdeckung oder dem Dichtring (e) zu vermeiden. Drehen Sie den Schraubendreher nicht hin und her.**
3. Entnehmen Sie die Batterie aus der Abdeckung. Warten Sie 30 Sekunden lang.
4. Setzen Sie die neue Batterie (g) mit Plus-Symbol (+) nach oben ein. Achten Sie auf die Minus-Markierung (h) in der Abdeckung: Die Markierung auf der Batterie muss damit übereinstimmen. Achten Sie auch auf die kleinen Laschen (f). Schieben Sie die Batterie etwas unter diese Tabs, bevor Sie sie hineindrücken.
5. Zum Befestigen der Abdeckung richten Sie den Strich auf der Abdeckung (c) am Entriegelungssymbol (d) aus und setzen Sie die Abdeckung samt neuer Batterie wieder ein.
6. Drücken Sie die Münze leicht in den Schlitz und drehen Sie die Batteriefachabdeckung im Uhrzeigersinn, bis der Strich mit der Markierung „LOCKED“ übereinstimmt. Achten Sie darauf, dass die Batteriefachabdeckung glatt ins Gehäuse eingepasst ist und der orangefarbene Dichtring nirgends eingeklemmt ist oder übersteht. Lösen Sie die Abdeckung und versuchen Sie es erneut.

HINWEIS: Die LED (a) blinkt einige Sekunden lang rot und grün, nachdem die Batterie gewechselt wurde. Wenn die LED grün blinkt und dann aufhört, ist das Gerät aktiv und bereit zur Datenübertragung.

Koppeln des Laufradsensors mit Ihrem Garmin- oder sonstigen ANT+- bzw. Bluetooth-Gerät

Wenn Sie zum ersten Mal mit ANT+®- oder Bluetooth®-Technologie einen Funksensor mit Ihrem Gerät verbinden, müssen Sie Gerät und Sensor koppeln. Nach dem Koppeln verbindet sich das Gerät automatisch mit dem Sensor, sobald Sie eine Aktivität starten und der Sensor aktiv ist und sich in der Nähe befindet.

HINWEIS: Die Kopplungsanweisungen sind je nach ANT+- bzw. Bluetooth-fähigem Gerät unterschiedlich. Schlagen Sie dazu in Ihrem Benutzerhandbuch nach.

- Das ANT+- bzw. Bluetooth-fähige Gerät muss sich innerhalb von 3 Metern im Sensorumkreis befinden.
- Halten Sie beim Koppeln 10 Meter Abstand zu anderen Funksensoren.

Koppeln des Laufradsensors mit Ihrem Garmin- oder sonstigen ANT+- bzw. Bluetooth-Gerät

Der Cannondale Laufradsensor muss direkt über die Cannondale-App gekoppelt werden, nicht über die Bluetooth-Einstellungen Ihres Smartphones.

1. Installieren Sie über den App Store auf Ihrem Smartphone die Cannondale-App und öffnen Sie diese.
2. Der Abstand zwischen Ihrem Smartphone und dem Laufradsensor darf maximal 3 Meter betragen.

HINWEIS: Halten Sie beim Koppeln 10 Meter Abstand zu anderen Funksensoren.

3. Gehen Sie in der Cannondale-App zum Bildschirm „Pair a Sensor“ (Einen Sensor koppeln) und drehen Sie das Vorderrad mindestens 2 volle Umdrehungen, um den Laufradsensor aus dem Standby zu wecken. Der Laufradsensor ist aktiv, wenn die LED auf dem Batteriefach grün blinkt.
4. Befolgen Sie die weiteren Anweisungen in der Cannondale-App.

HINWEIS: Wenn Sie einen weiteren Laufradsensor mit der Cannondale-App koppeln, müssen Sie entweder:

Ein neues Rad mit Laufradsensor zur Garage in Ihrer Cannondale-App hinzufügen, indem Sie im Garagenbildschirm auf „+Add Bike“ (Fahrrad hinzufügen) klicken, oder

Einen Laufradsensor zu einem vorhandenen Rad in der Garage in Ihrer Cannondale-App hinzufügen, indem Sie auf dem Bildschirm „Bike Details“ auf „+Add Sensor“ (Sensor hinzufügen) klicken. Das ist hilfreich, wenn Sie zum Beispiel zwei Laufradsätze für ein Rad haben.

Übersetzungen

Auf www.cannondale.com finden Sie verfügbare Sprachversionen für Ihre Region.

Beschränkte Gewährleistung

Der Begriff „Komponenten“ gilt für dieses Zubehörteil. Weitere Informationen erhalten Sie im Supportbereich unter www.cannondale.com.

HINWEIS

Service- oder Wartungsarbeiten bzw. Ersatzteile von nicht autorisierten Händlern können zu schweren Schäden führen und den Verlust Ihrer Gewährleistung bzw. Garantie zur Folge haben.

Kontakt Cannondale

Auf www.cannondale.com finden Sie Kontaktdaten für Ihre Region.

Weitere Informationen

© 2018 Garmin Ltd. bzw. seine Partnerfirmen Garmin®, das Garmin-Logo sowie ANT+® sind eingetragene Warenzeichen von Garmin Ltd. bzw. seinen Partnerunternehmen, die in den USA und in anderen Ländern registriert sind. Garmin Connect™ ist ein Warenzeichen von Garmin Ltd. bzw. seinen Partnerunternehmen. Diese Warenzeichen dürfen nur mit ausdrücklicher Genehmigung von Garmin genutzt werden.

Die Wortmarke BLUETOOTH® und die zugehörigen Logos sind Eigentum von Bluetooth SIG, Inc. und jegliche Nutzung dieser Marken durch Cannondale/Garmin erfolgt im Rahmen gewährter Lizenzen.

Dieses Produkt ist für ANT+® zertifiziert. Auf www.thisisant.com/directory finden Sie eine Liste kompatibler Produkte und Apps.

Die COFETEL/IFETEL Registrierungsnummer kann im Handbuch auf der folgenden Website nachgelesen werden.

